

ATENCIÓN: Schuller recomienda la utilización de balancines suministrados en la instalación de esta lámpara.

ATENCIÓN

Este producto incluye leds con dimado de 0-10V y TRIAC. Para utilizar con regulador de pared, usar sólo dimmers de estos dos tipos de regulación.

El montaje o manipulación (limpieza, etc.) debe realizarse por personal adecuado (cuidadoso, paciente, etc.)

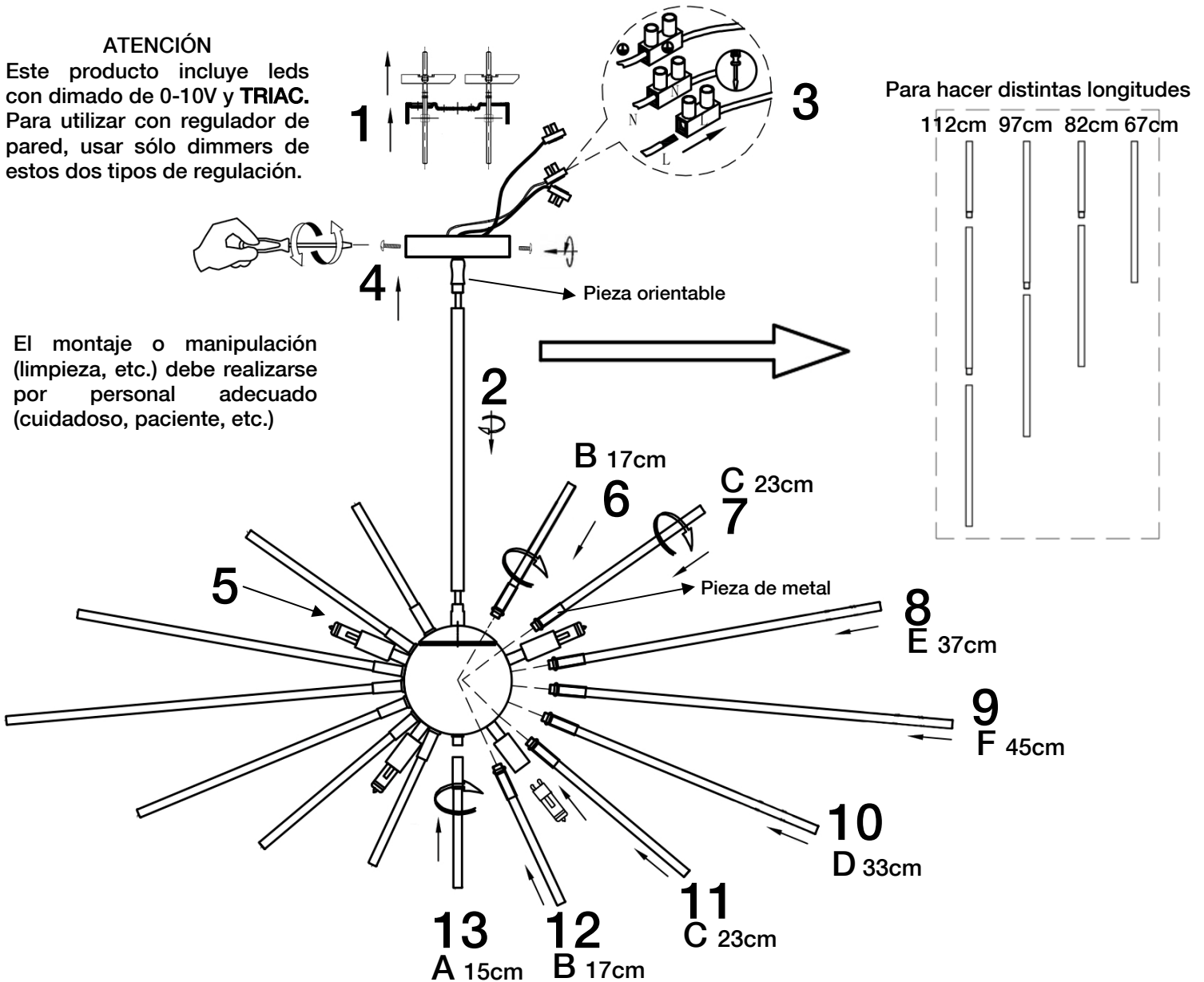

Para hacer distintas longitudes

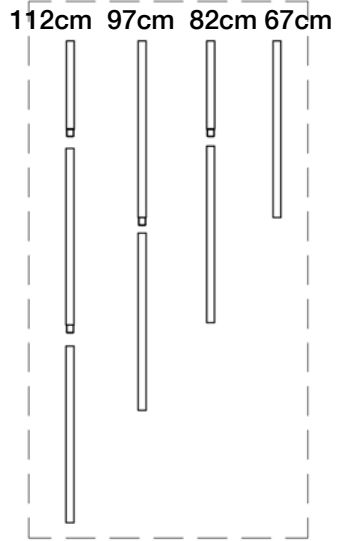

- A** 15 cm 1PCS
- B** 17 cm 12PCS
- C** 23 cm 30PCS
- D** 33 cm 15PCS
- E** 37 cm 18PCS
- F** 45 cm 18PCS

ATENCIÓN

Colgar e instalar al techo la lámpara
Roscar las barras de cristal siempre de arriba abajo siguiendo los pasos de la figura.
Roscar las barras de cristal sin presionar demasiado desde la pieza metálica.

Este producto incluye kit de dimado (Ref. 600811): interruptor inalámbrico y receptor dimable.

Para ver la ficha técnica de producto completa, puede usar el siguiente código QR:



CAUTION: Schuller recommends to use included special screws when installing this lamp.

ATTENTION
This product includes LEDs with 0-10V and TRIAC dimming. To use it with wall dimmer, use just this type of dimmers.

The assembly or handling (cleaning, etc) should be done by suitable staff (careful, patient, etc.)

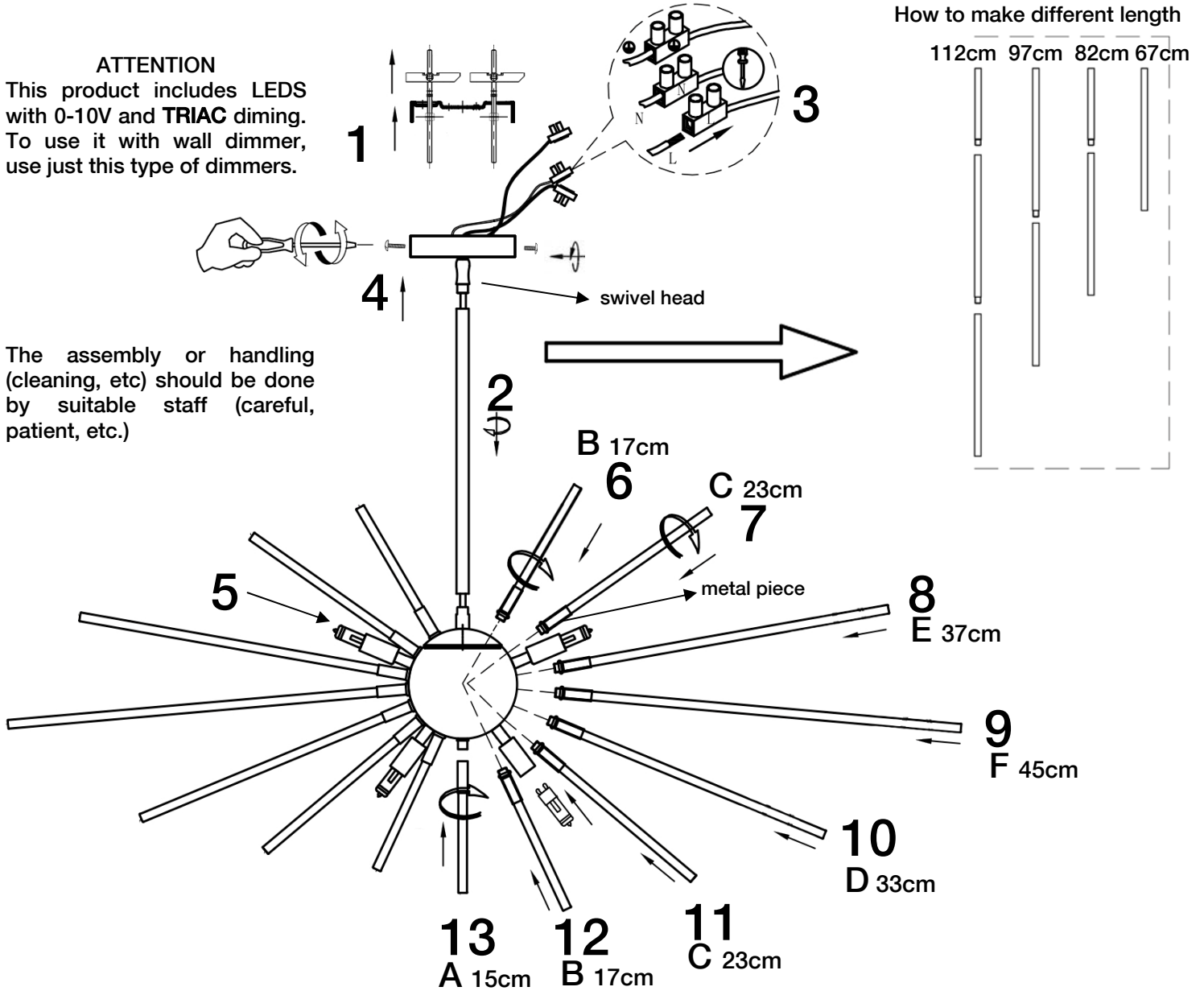

- A** 15 cm 1PCS
- B** 17 cm 12PCS
- C** 23 cm 30PCS
- D** 33 cm 15PCS
- E** 37 cm 18PCS
- F** 45 cm 18PCS

ATTENTION

Hang and install the lamp
Thread the cristal bars always from top to bottom.
Following the figure steps, thread the crystal bars without too much pressure from the metal piece.

This product includes dimming kit (Ref. 600811): wireless switch and dimmable receiver.

You may use the following QR code to view the complete technical data sheet of the product:

