

Manual de instrucciones

Estufa de exterior

748631

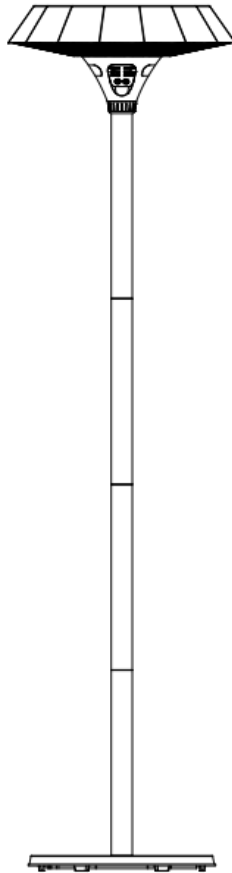

Lea detenidamente estas instrucciones antes de usar su nueva estufa.

Desembale la estufa asegurándose de que todos los artículos estén presentes y de que no queden componentes en la caja y que el cabezal de la estufa esté libre de cualquier material de empaque.

Siga los pasos detallados en el dibujo para el montaje de su estufa.

No conecte la estufa al suministro eléctrico hasta que todo el montaje esté completo

No conecte la estufa al suministro eléctrico si alguno de los componentes o el cable de alimentación están dañados de alguna forma. En caso de duda, contacte a su proveedor

ADVERTENCIA: esta estufa no está equipada con un dispositivo para controlar la temperatura ambiente. No utilice esta estufa en habitaciones pequeñas cuando estén ocupadas por personas que no puedan salir de la habitación por su cuenta.

Advertencia

Utilice únicamente la estufa halógena en un área sólida horizontal firme donde todos los pies de la base estén en contacto con el suelo. (En caso de que la estufa se incline o caiga, se activará el interruptor de corte automático)

1. Coloque la estufa en el exterior o en un espacio amplio y lejos de cualquier objeto que pueda verse afectado por el calor, como muebles, cortinas u otros objetos inflamables (distancia mínima de 1 metro).
2. No use esta estufa en el entorno inmediato de un baño, una ducha o una piscina.

3. No la use en áreas sin ventilación
4. No la use donde se almacene gas, gasolina, pintura u otros productos inflamables.
5. No introduzca ningún artículo a través, obstruya o cubra la parrilla de la cabeza de la estufa
6. No la coloque inmediatamente debajo de una toma de corriente.
7. No la mueva cuando esté conectada a un suministro eléctrico y siempre espere a que la estufa se enfríe antes de guardarla.
8. No la deje encendida ni desatendida, especialmente cuando haya niños o animales cerca.
9. El aparato debe colocarse con una separación de 100 cm a la pared y 50 cm al techo.
10. El aparato está a alta temperatura durante el funcionamiento. Se mantiene caliente durante un período después del apagado. Hay un peligro potencial si se toca durante este período. No toque la cabeza de la estufa cuando esté en uso. Desenchufe la unidad y espere a que se enfríe antes de limpiarla.
11. No coloque el aparato cerca de cortinas y/u otros objetos inflamables. De lo contrario, habrá peligro de incendio.
12. No cubra el aparato con nada durante el funcionamiento o poco tiempo después de que se apague.
13. No enrolle el cable de suministro de energía en el aparato.
15. La unidad debe estar conectada a tierra de forma segura durante el funcionamiento.
16. Si el aparato se daña, debe ser reparado por electricistas profesionales.
17. El aparato es solo para uso doméstico. No es seguro usarlo en obras, invernaderos, o establos donde haya polvo inflamable.
18. No use este aparato como secador de ropa o de toallas.
19. No use este aparato como un calentador de sauna.
20. No sumerja este aparato en agua para limpiarlo.
21. Dos puntos oscuros pueden aparecer en la superficie de los elementos de calentamiento durante los primeros minutos después de encenderse. Esto es normal y no afectará el rendimiento del aparato.
23. Un interruptor de inclinación está instalado dentro del aparato con fines de seguridad. Si la estufa se inclina, dejará de funcionar.
24. No use esta estufa con un programador, temporizador o cualquier otro dispositivo que encienda la estufa automáticamente, ya que existe riesgo de incendio si la estufa está cubierta o colocada incorrectamente.
25. Este electrodoméstico no está diseñado para ser utilizado por personas (incluidos niños) con un nivel físico reducido, con discapacidades sensoriales o mentales, o falta de experiencia y conocimientos necesarios.

Instalación

Conexión a la fuente de alimentación de 220-240 voltios

- Es importante asegurarse de que el suministro de electricidad tenga la capacidad adecuada para la carga eléctrica requerida por el aparato que se está instalando.
- Instalación. Distancias mínimas requeridas:
 - 100 cm desde la pared lateral
 - 50 cm del techo

Proceso de montaje

Paso 1: Pase el cable de alimentación, hacia la parte inferior, a través del tubo superior, de los siguientes tres tubos y de la base-pesa, y extraiga por la base los 1.8M de cable.

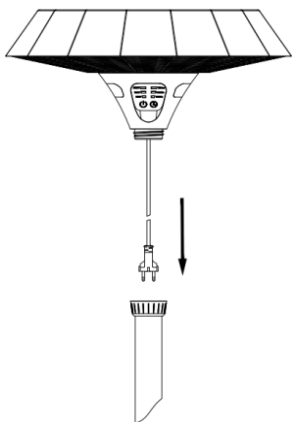

Paso 2: Como se muestra en la figura, monte los tubos sucesivamente enroscándolos en el orden indicado.

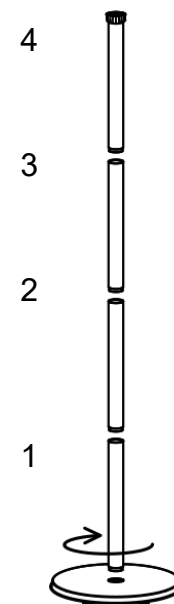

Paso 3: Monte la cabeza del calentador con el tubo roscándolos juntos mediante la arandela de ensamblado.

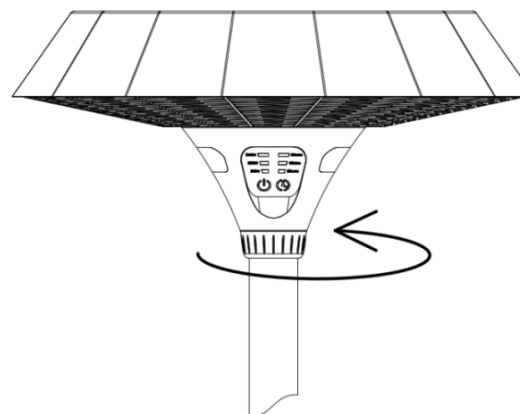

Paso 4: Fije el cable de alimentación en la base utilizando cuatro tuercas M4.

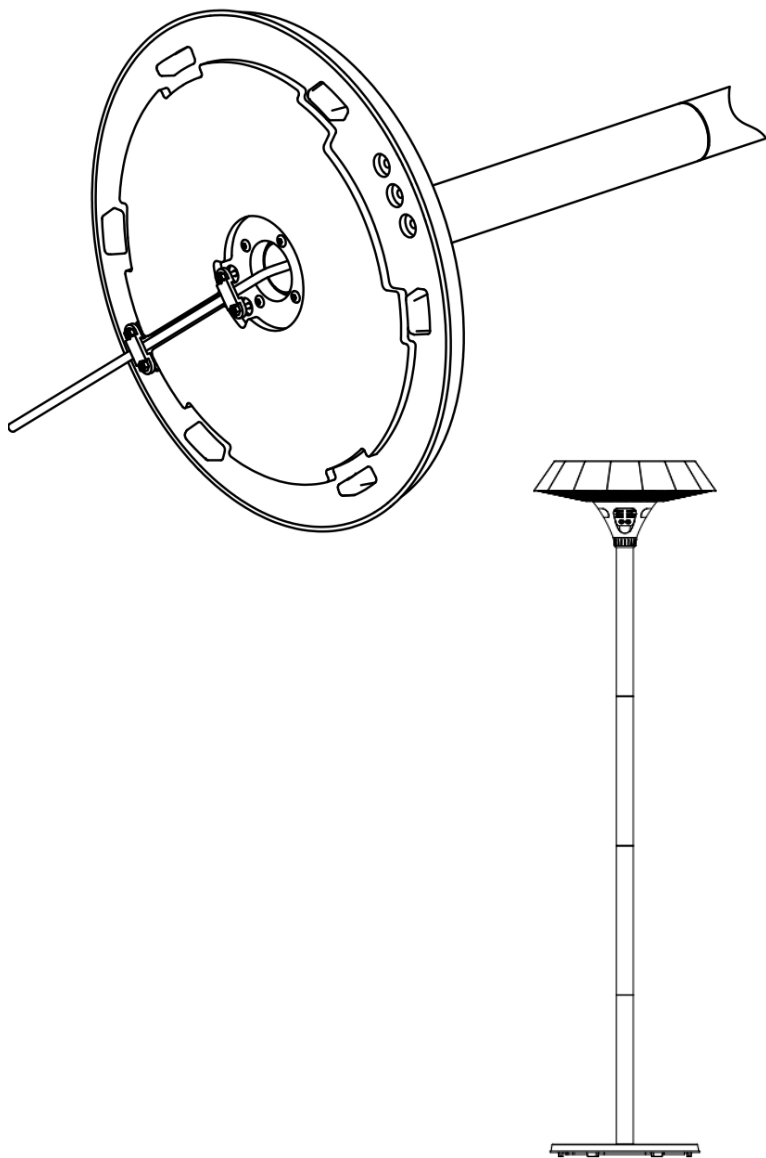

¡ Montaje completado !

Funcionamiento

Conecte el cable de alimentación a un suministro de 220-240 V, 13 A, que se encuentre en un área segura y seca.

- El interruptor en la estufa se usa para controlar el calentador.
- Presione el botón **【I】** , la estufa estará en modo listo.
- Presione el botón **【O】** , la estufa se apagará.

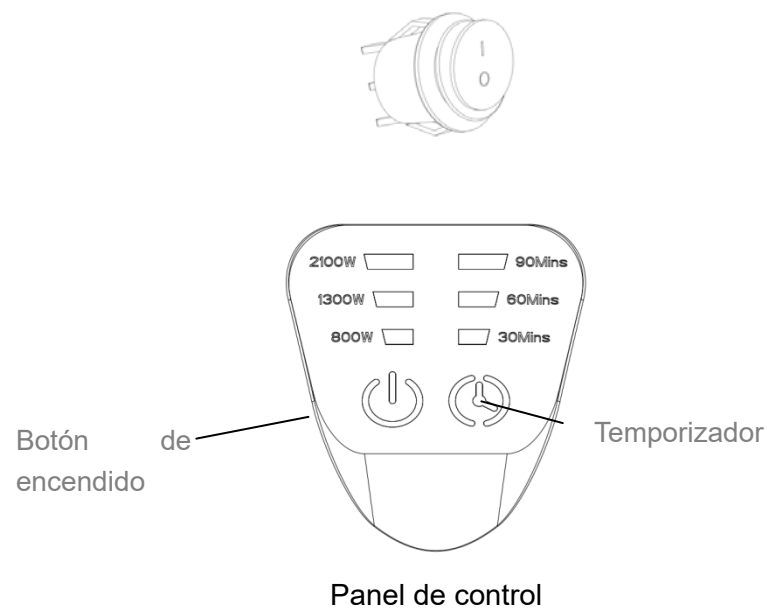

- Toque el interruptor táctil una vez, la estufa estará en 800W.
- Toque el interruptor táctil dos veces, la estufa estará en 1300W.
- Toque el interruptor táctil tres veces, la estufa estará en 2100W.
- Toque el interruptor táctil cuatro veces, la estufa estará en 2100W y con luz LED.
- Toque el interruptor táctil cinco veces, la estufa encenderá la luz LED sin

calor.

- Toque el interruptor táctil seis veces, la estufa estará en modo listo.

Cuando la estufa se encuentra en funcionamiento:

- Toque el interruptor del temporizador una vez, la estufa se apagará automáticamente en 30 minutos.
- Toque el interruptor del temporizador dos veces, la estufa se apagará automáticamente en 60 minutos.
- Toque el interruptor del temporizador tres veces, la estufa se apagará automáticamente en 90 minutos.
- Toque el interruptor del temporizador cuatro veces, la estufa estará encendida continuamente

Mando a distancia

- Presione el botón LOW/HIGH, la estufa estará en 800W.
- Presione dos veces el botón LOW/HIGH, la estufa estará en 1300W.
- Presione tres veces el botón LOW/HIGH, la estufa estará en 2100W.
- Presione cuatro veces el botón LOW/HIGH, la estufa se apagará.
- Presione el botón LIGHT, encenderá la luz LED.
- Presione el botón "30/60/90 Min" una vez, la estufa se apagará automáticamente en 30 minutos.
- Presione el botón "30/60/90 Min" dos veces, la estufa se apagará automáticamente en 60 minutos.
- Presione el botón "30/60/90 Min" tres veces, la estufa se apagará automáticamente en 90 minutos.
- Presione el botón "30/60/90 Min" cuatro veces, la estufa estará encendida continuamente.

Cuidado y mantenimiento

- Cuando esté desconectado del suministro eléctrico y se haya enfriado, limpie la parte exterior de la estufa con un paño húmedo. Nunca use limpiadores corrosivos o disolventes ni los sumerja en agua.
- Cualquier mantenimiento o reparación, incluido el reemplazo del tubo halógeno, solo debe llevarlo a cabo un electricista cualificado o un centro de servicio recomendado.

Especificaciones técnicas

- Fuente de alimentación 220-240 V, 50-60 Hz
- Potencia máxima 2100W
- Clase de aislamiento I

Instruction Manual

Electric Patio Heater

748631

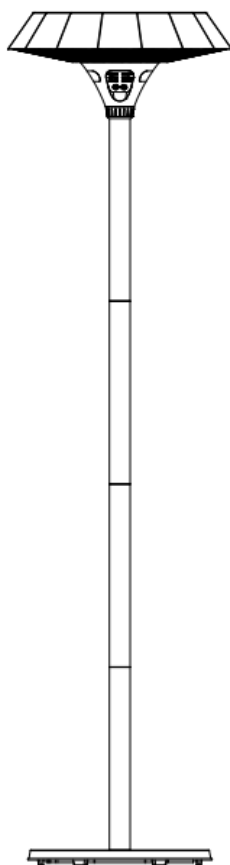

Please read these instructions carefully before using your new heater.

Unpack the heater making sure that all the items are present and that there are no components left in the box and that the heater head is free from any packing material.

Using the detailed drawing, follow the steps to assembly your heater.

Do not connect the heater to the electrical supply until all the assembly is complete.

Do not connect the heater to the electrical supply if any of the components or the power cord is damaged in any way. If in doubt contact your supplier.

WARNING: This heater is not equipped with a device to control the room temperature. Do not use this heater in small rooms when they are occupied by persons not capable of leaving the room on their own.

Caution

Only use the halogen heater on a firm solid horizontal area where all the feet on the base are in contact with the floor. (**S**hould the heater be tilted or fall over the auto cut off switch will activate)

1. **Site** the heater outside or in a large open area and well away from any obstructions such as branches or where the heater is near any objects that can be effected by heat, such as furniture, curtains or other inflammable objects (minimum distance 1 meter).
2. **Do not** use this heater in the immediate surroundings of a bath, a shower or a swimming pool.
3. **Do not** use in unventilated areas

4. **Do not use where gas, petrol, paint or other inflammable goods are stored.**
5. **Do not push any items through, obstruct or cover the grill of the heater head.**
6. **Do not position immediately below an electrical socket.**
7. **Do not move when connected to an electrical supply and always wait for the patio heater to cool down before storing away.**
8. **Do not leave turned on and unattended especially when children and or animals are in the vicinity.**
9. **The unit must be placed with the clearance of 100cm to the wall and 50cm to the ceiling.**
10. **The unit is at high temperature during operation. It keeps hot for a period after shut down. Potential danger would occur when touching it during this period. Do not touch the heater head when in use. Unplug the unit and wait till it cools before cleaning.**
11. **Don't place the unit closed to curtain and/or other flammable objects. Otherwise there will be a danger of catching fire.**
12. **Don't cover the unit with anything during operation or a short time after it's shut down.**
13. **Don't coil the power supply cord up the unit.**
14. **The unit must be securely grounded during operation.**
15. **If the unit gets damaged, it must be repaired by professional electricians.**
16. **The unit is for household use only. It is not safe to use on a building site, greenhouse, barn or stable where there's flammable dust.**
17. **Don't use this unit as a cloth drier or towel drier.**
18. **Don't use this unit as a sauna heater.**
19. **Don't immerse this unit into water for cleaning.**
20. **Two dark points may exist on the surface of the heating elements during the first few minutes after it is turned on. This is normal, and will not affect the performance of the unit.**
21. **A tilt switch is fitted inside the unit for safety purpose.**
22. **Do not use this heater with a programmer, timer or any other device that switches the heater on automatically, since a fire risk exists if the heater is covered or positioned incorrectly.**
23. **This appliance is not intended for use by persons (including children) with reduced physical. Sensory or mental disabilities, or lack of necessary experience and knowledge.**

Installation

Connection to 220-240 Volts Power Supply

- It is important to ensure that the electricity supply is of adequate capacity for the electrical load required by the appliance being installed.
- Installation. Minimum required distances:
 - 100 cm. from the side wall
 - 50 cm from the ceiling

Assembly process

Step 1: Feed the power cord through the top tube to the last bottom tube (including the base-counterweight), and pull through the base 1.8M of cable.

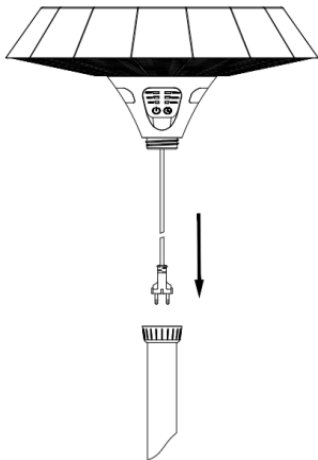

Step 2: As shown in figure, connect the tubes successively, threading them in the shown order.

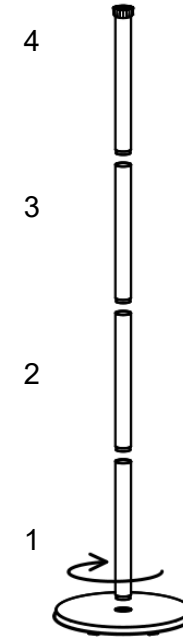

Step3: Connect the heater head with the tube by screwing them together.

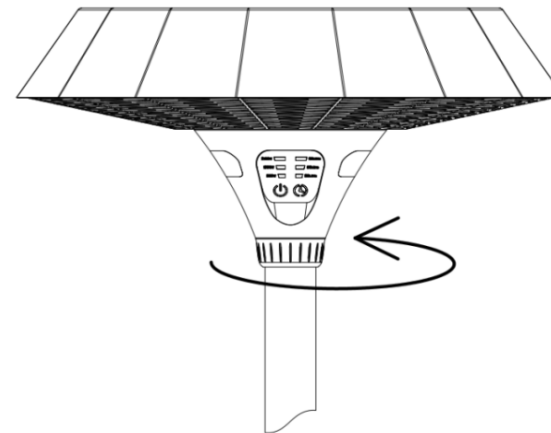

Step4: Fixed the power cord on the base by using four M4 nuts.

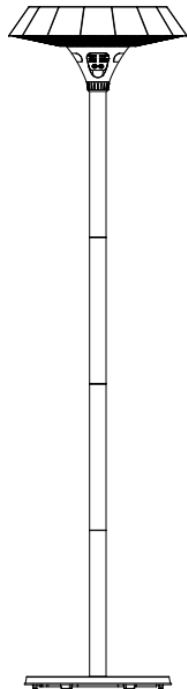
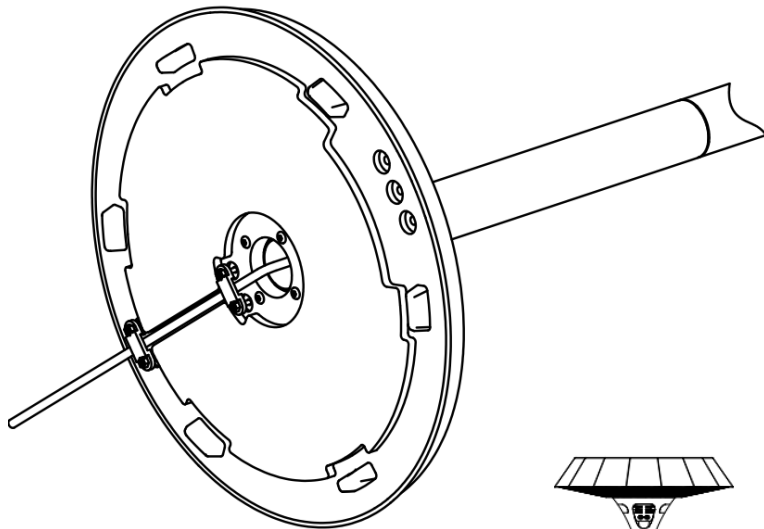

Operation

Connect the power cable to a 220-240V, 13 amp supply that is located in a safe, dry area.

- The switch on the heater is used to control the Heater.
- Press the button **【I】** , the heater will be ready mode.
- Press the button **【O】** , the heater will be off .

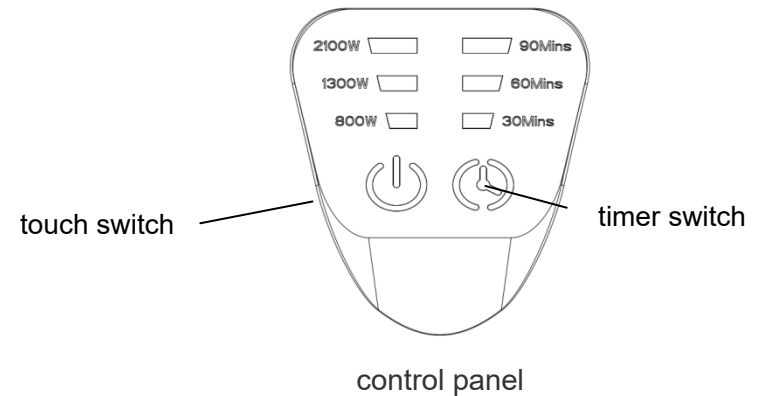

- Touch the touch switch one time, the heater will be on 800W.
- Touch the touch switch two times; the heater will be on 1300W.
- Touch the touch switch three times; the heater will be on 2100W.
- Touch the touch switch four times; the heater will be on 2100W and with LED light.
- Touch the touch switch five times, the heater will turn on LED light without

heat.

- Touch the touch switch six times; the heater will be ready mode.

When the heater in working mode:

- Touch the timer switch one time, the heater will automatically shut down in 30 minutes.
-
- Touch the timer switch two times, the heater will automatically shut down in 60 minutes..
-
- Touch the timer switch three times; the heater will automatically shut down in 90 minutes.
-
- Touch the timer switch four times; the heater will be on continually.

Remote Control

- Press the LOW/HIGH button, the heater will be on 800W.
- Press twice the LOW/HIGH button, the heater will be on 1300W.
- Press three times the LOW/HIGH button, the heater will be on 2100W.
- Press four times the LOW/HIGH button, the heater will turn off.
- Press the LIGHT button, will turn on the LED light.
- Press the "30/60/90 Min" button one time, the heater will automatically shut down in 30 minutes.
- Press the "30/60/90 Min" button two times; the heater will automatically shut down in 60 minutes.
- Press the "30/60/90 Min" button three times; the heater will automatically shut down in 90 minutes.
- Press the "30/60/90 Min" button four times; the heater will be on continually.

Care and maintenance

- When disconnected from the electrical supply and it has cooled, clean the outside of the patio heater with a damp cloth. Never use corrosive or solvent cleaners or immerse in water.
- Any maintenance or repairs including replacing the halogen tube should only be carried out by a qualified electrician or by a recommended service centre.

Technical specification

- Power supply 220-240V, 50-60Hz
- Wattage max 2100W
- Insulation class I